

フィルタメンテナンスの為
最低100mm以上の空間を
空けてください

吸入口フィルタ

消音BOX

熱風吐出口に付き高温注意
最低100mm以上の空間を
空けてください

外部運転・外部センサを使用の場合
最低90mm以上の空間を空けてください

※指示無き方向は50mm
以上の空間を空けてください

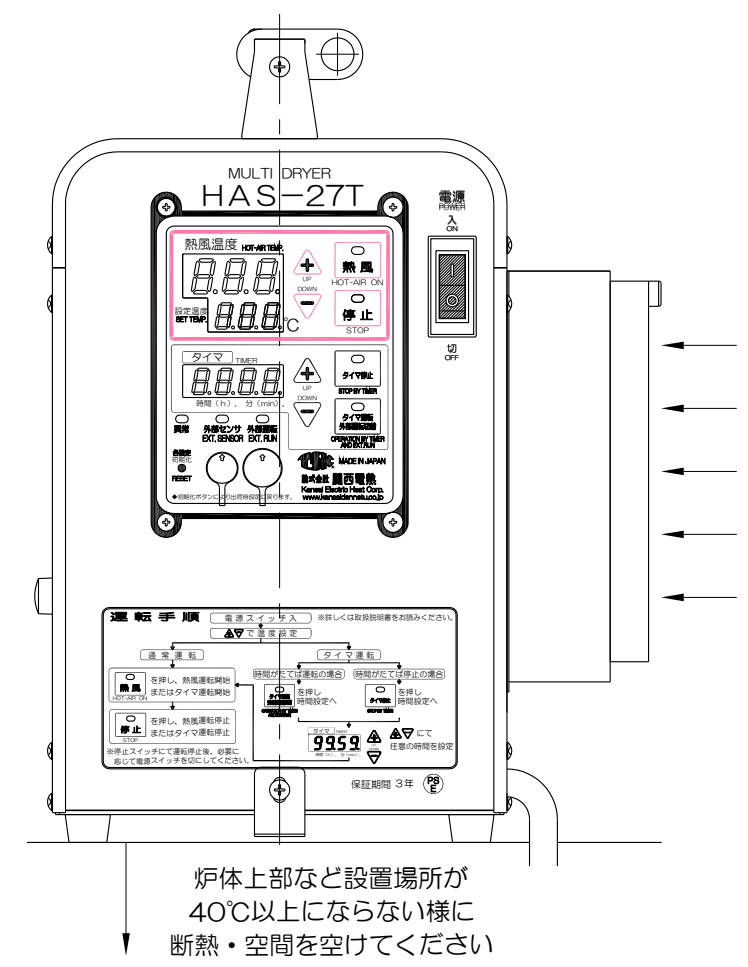
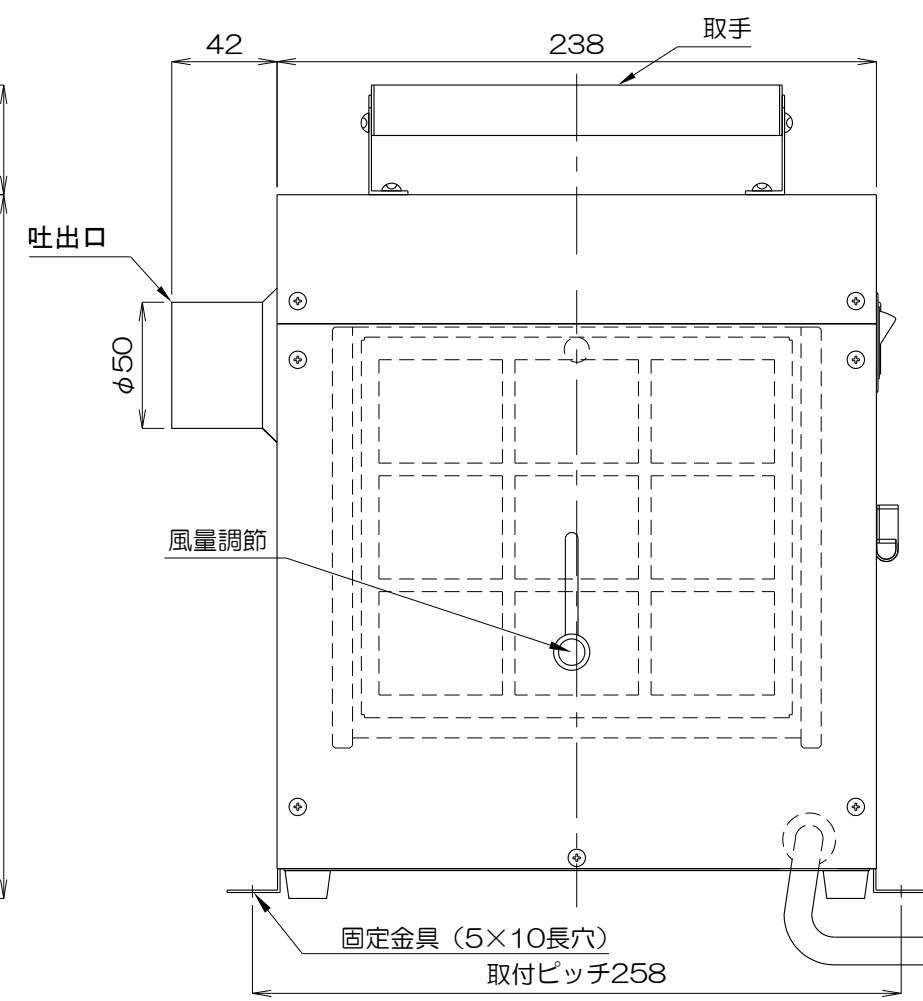
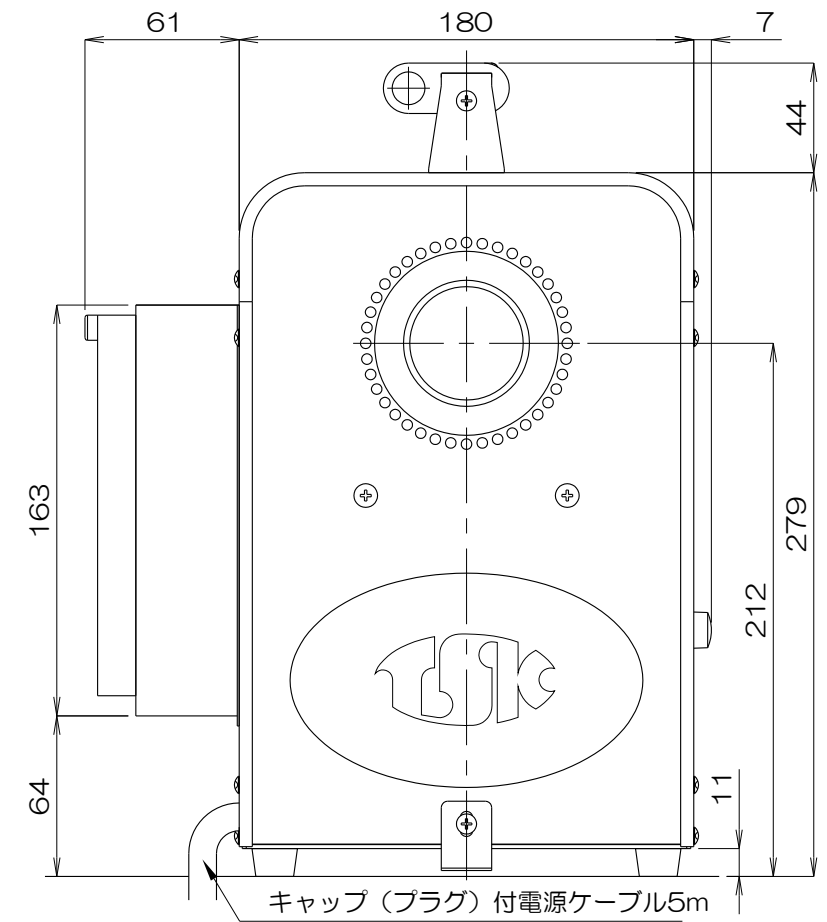

本体概算質量 6.6kg±5%

No.	修正内容	場所	日付	数	担当	製図	設計	尺度	図番	配布先	営業	資材購買	総合組立	金属加工	仕向	図面名称
						小野		1:3	2502070NO-02							
									HAS-27T 外形図		Kansai Electric Heat Corp.					HAS-27T 外形図