

各フレキホース締結用バンドシリーズ

■ ホースバンド

- 適合フレキホース
 - ・アルミフレキホース
 - ・フレキホースN
 - ・ソケットS
 - ・合成ゴムホース専用カフス
 - ・ウルトラフレキホース
 - ・ロングソケットS



- バンド巾 12mm (B25~150)
13mm (B175~250)
- 締め付けトルク 5.0~5.5N・m
- 材質 SUS430 (B25~150)
SUS304 (B175~250)
(締め付けネジ部のみSS)

ハイトルクバンドの適合ホースには使用できません(トルク不足です)。

型式	適合径	締め付け巾	質量(g)	価格
B 25	φ 25	φ 20~ 32	24	¥ 150
B 38	φ 38	φ 35~ 50	28	¥ 150
B 50	φ 50	φ 40~ 60	30	¥ 160
B 65	φ 65	φ 50~ 70	33	¥ 170
B 75	φ 75	φ 60~ 80	36	¥ 180
B100	φ100	φ 90~110	46	¥ 240
B125	φ125	φ120~140	53	¥ 290
B150	φ150	φ140~160	59	¥ 320
B175	φ175	φ150~184	77	¥1,200
B200	φ200	φ190~220	84	¥1,400
B250	φ250	φ230~260	110	¥1,700

■ ハイトルクバンド

- 適合フレキホース
 - ・ステンレスフレキホース
 - ・断熱フレキホース 内外SUS
 - ・断熱フレキホース 内SUS外アルミ
 - ・TSホース



- バンド巾 16mm
- 締め付けトルク 12.7N・m
- 材質 SUS304

型式	適合径	締め付け巾	質量(g)	価格
H 38	φ 38	φ 30~ 50	45	¥1,300
H 50	φ 50	φ 40~ 60	48	¥1,050
H 65	φ 65	φ 50~ 70	50	¥1,200
H 75	φ 75	φ 60~ 80	54	¥1,300
H100	φ100	φ 90~120	66	¥1,400
H125	φ125	φ110~140	71	¥1,450
H150	φ150	φ130~160	79	¥1,650
H175	φ175	φ150~184	86	¥1,900
H200	φ200	φ190~220	97	¥2,050
H250	φ250	φ230~260	128	¥2,200

※H25は販売していません。B25をご使用ください。

■ フレキホース固定金具

- ステンレスフレキホース、断熱フレキホースの保持用固定金具です。

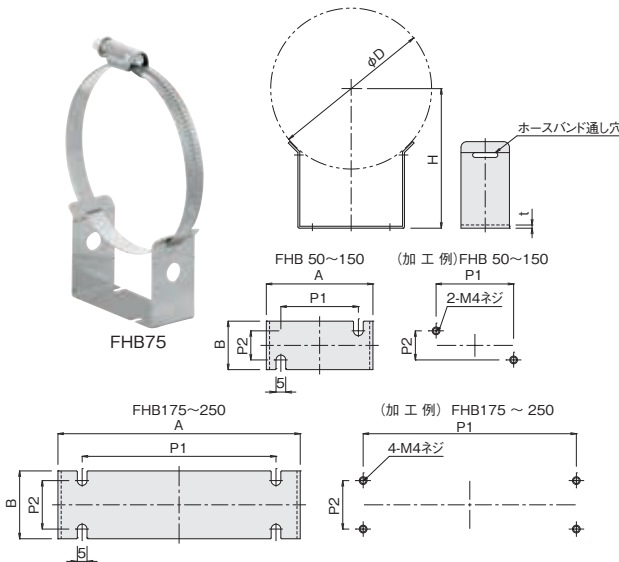

使用例

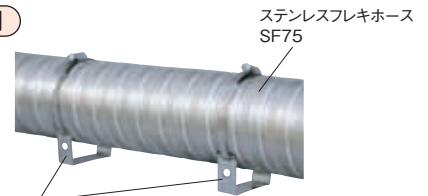

- 材質 SUS
- 販売単位 2ヶ1組 (ホースバンド付)

型式	※φD	H	A	B	P1	P2	t	質量(g)	価格
FHB 50	58	≒ 60	38	25	25	15	1	23	¥ 790
FHB 65	73	≒ 67	48	25	35	15	1	26	¥ 800
FHB 75	83	≒ 72	55	25	40	15	1	28	¥ 820
FHB100	108	≒ 89	72	30	55	20	1	41	¥ 900
FHB125	133	≒102	90	30	75	20	1	46	¥1,020
FHB150	158	≒114	107	30	90	20	1.2	63	¥1,150
FHB175	183	≒127	125	35	100	25	1.2	82	¥2,310
FHB200	208	≒139	143	35	120	25	1.5	112	¥2,810
FHB225	233	≒152	161	40	130	30	1.5	139	¥2,990
FHB250	258	≒164	177	40	150	30	1.5	151	¥3,200

※φDの値は、フレキホースの代表的な外径寸法値です。

■ TACホース専用バンド

- TACホース専用のホースバンドです。



- 材質 SS+亜鉛メッキ

型式	適合TACホース	質量(g)	価格
SY 38	TAC 38	32	¥1,200
SY 50	TAC 50	34	¥1,200
SY 65	TAC 65	40	¥1,270
SY 75	TAC 75	43	¥1,400
SY100	TAC100	60	¥1,450
SY125	TAC125	80	¥1,600